

SHR 2000 INOX

EDELSTAHL-SCHNELLHUBWAGEN



Stöcklin – Ihr Nutzen

Stöcklin-Schnellhub

- **Schnelles Arbeiten durch optimale Kraftübersetzung**
- **Kein Leerhub beim Umschalten der Hydraulikstufen**
- **Geringer Kraftaufwand durch lange Deichsel**
- **Geringster Wartungsaufwand**

Ausführung

- **Beste Laufeigenschaften**
- **Lange Lebensdauer durch 100%-Edelstahl-Teile**
- **Geringer Verschleiss bei Wellen, Bolzen, Lagern etc.**
- **Kein Wegwerfgerät – Reparaturen lohnen sich**

Hydraulik

2-Gang-Schnellhubhydraulik mit optimaler Kraft-Weg-Übersetzung. Die Umschaltung Schnellhub zum Normalhub erfolgt direkt während des Pumpvorgangs ohne zusätzlichen Deichselweg.

Einmal pumpen genügt, um auch beladene Paletten anzuheben und danach verschieben zu können!

Vollhub mit nur 3½ Pumpenschlägen im Schnellhubbereich.

Neutralstellung am Absenkhebel serienmässig.

Ventilpatrone

Sämtliche Hydraulikfunktionen wie Schnellhubumschaltung und dosiertes Absenken werden innerhalb der Stöcklin-Ventilpatrone ausgeführt.

Ausführung

Sämtliche Stahlteile, inklusive Hydraulikaggregat, in Edelstahl!

Lenkräder: Vollgummibandagen grau, nicht zeichnend auf Kunststofffelgen, Lenkeinschlag 240°.

Lastrollen: Einzelrollen aus Vulkollan mit Polyamidkern.

Alle Räder mit geschlossenen Kugellagern in Edelstahl. Sämtliche Wellen und Bolzen mit wartungsfreien Büchsen gelagert. Oberfläche gebeizt.

Ergonomie

Aufgrund der 40-jährigen Erfahrung beim Bau von Hubwagen weiss Stöcklin, worauf es dem Bediener ankommt. Die Geometrie wurde ständig verfeinert. Die Gewichtsverteilung optimiert. Von allen „Profis“ wird bestätigt, dass der SHR 2000 einzigartig gut in der Hand liegt, dem Benutzer ein gutes Fahrgefühl vermittelt und so die Arbeit leicht und schnell vonstatten geht.

Bereits seit über 15 Jahren werden Stöcklin-Hubwagen mit Schnellhub gebaut.

Stöcklin

Unsere Lösung – Ihr Nutzen.

SHR 2000 INOX

TECHNISCHE DATEN

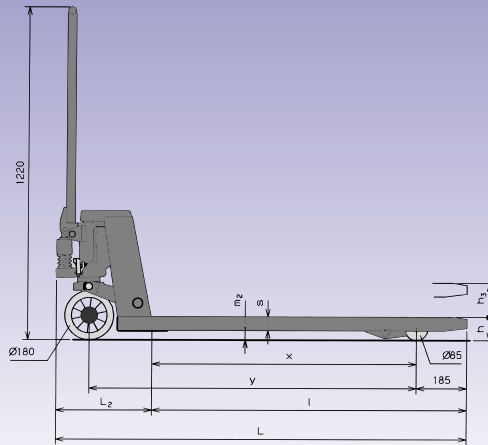

Modell	Tragkraft [kg]	Gabellänge L [mm]
2012	2000	1150
Speziallängen 800, 900, 1000 mm resp. auf Anfrage		

Breite B [mm]	Gabelbreite e [mm]	Innenmass b [mm]
540	160	220
Spezialbreiten auf Anfrage		

Technische Änderungen vorbehalten.



Weitere Ausführungen

Ausführung INOX – light: Kugellager Corrotect-beschichtet.

Ausführung INOX – verzinkt: nur Chassis in Edelstahl, alle anderen Stahlteile verzinkt und Lager Corrotect-beschichtet.

Ausführung INOX – Pharma: Schweissnähte durchgeschweisst, Oberfläche elektrolytisch poliert.

Ausführung INOX – Waage wie SHR 2000 Waage.

Lastrollen in Tandemausführung (Option).

Wir von Stöcklin oder unser Partner in Ihrer Nähe beraten Sie gerne.

Stöcklin

Stöcklin Logistik AG

Förder- und Lagertechnik

CH-4143 Dornach

Tel. +41 (0) 61 705 81 11

Fax +41 (0) 61 705 84 70

E-Mail unit-f@sld.ch

Internet www.sld.ch

SWISS MADE / ISO 9001