

# SHR 2000-WAAGE

## SCHNELLHUBWAGEN MIT WIEGESYSTEM



### Stöcklin – Ihr Nutzen

Stöcklin-Schnellhub

- **Schnelleres Arbeiten durch die optimale Kraftübersetzung**
- **kein Leerhub beim Umschalten der Hydraulikstufen**
- **Geringer Verschleiss**
- **Lange Lebensdauer**

Stöcklin-Wiegesystem

- **System "Ravas"**
- **Automatische Nullabgleichung**
- **Automatische Stromabschaltung**
- **Tarierung und weitere Funktionen**
- **Nässeschutz IP 64**

### Hydraulik

2-Gang Schnellhubhydraulik mit optimaler Kraft-Weg-Übersetzung. Die Umschaltung Schnellhub zum Normalhub erfolgt direkt während des Pumpvorgangs ohne zusätzlichen Deichselweg.

Einmal Pumpen genügt, um auch beladene Paletten anzuheben und danach verschieben zu können! Vollhub mit nur 3½ Pumpenschlägen im Schnellhubbereich. Absenkehebel mit Freilaufstellung.

### Ventilpatrone

Sämtliche Hydraulikfunktionen wie Schnellhubumschaltung und dosiertes Absenken werden innerhalb der Stöcklin-Ventilpatrone ausgeführt.

### Standardausführung

Lenkräder: Vollgummibandagen auf Aluradkörpern. Lenkeinschlag 240°. Lastrollen: Tandem-Polyurethan. Robustes Chassis, geschlossene Lager; Wellen in wartungsfreien Büchsen gelagert. Oberfläche pulverbeschichtet; Farbe Gelb. (Pulver cadmium- und schwermetallfrei).

### Optionen

Wiegeaufbau auch bei allen anderen Stöcklin-Hubwagen möglich, **inklusive 100% INOX**. Alle Optionen wie Lastrollen, Bremsen, etc. sind wählbar.

### Wiegeeinrichtung

SHR 2002-W und SHR 2004-W:

- Wiegekapazität: 2000 kg
- Wiegegenauigkeit: 0,1% mit Anzeige 0,5 kg
- Automatischer Nullabgleich
- Brutto/Netto Wiegung
- Tarierung oder Taravoreingabe
- Addierspeicher
- Ausführung IP 65
- Batterie als Steckmodul

SHR 2004-W zusätzlich mit:

- Speicher für 10 Tarawerte
- Codeeingabe (10 Codes)
- Stückzählung (10 Stückgewichte)
- Datenausgang RS 232

Optionen:

- Einbaudrucker
- Geeichte Ausführung
- Ex-Schutzausführung EEx ia IIB T4
- Druckknöpfe statt Folientastatur
- Drehbare Anzeige
- Diverse Genauigkeitsanzeigen: 0,1 kg, Mehrbereich 0,2/0,5/1,0 kg, etc.

**Stöcklin**

**Unsere Lösung – Ihr Nutzen.**

# SHR 2000-WAAGE

## TECHNISCHE DATEN

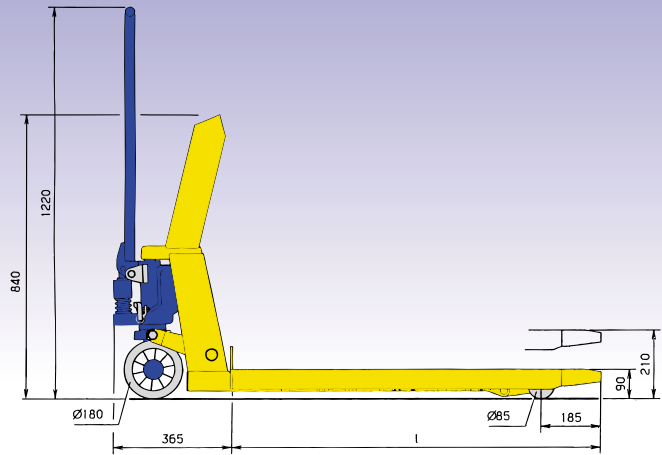

Modell	Tragkraft [kg]	Gabellänge L [mm]
2002/2004	2000	1150

Breite B [mm]	Gabelbreite e [mm]	Innenmass b [mm]
550	170	210

Technische Änderungen vorbehalten.

### Optionen



- Tastatur mit Druckknöpfen
- Anzeige drehbar



- Einzel- oder Tandemrollen in Nylon, Polyurethan
- Lenkräder in Polyurethan
  - Gummi nicht zeichnend
  - Gummi elektrisch leitend



- Feststellbremse Nr. 2043 auf LKW

Weitere Hubwagenmodelle: SHR 3000 Schnellhub Tragkraft 3000 kg  
 NHR 2000 Normalhub höchster Qualität  
 SHR 2000 INOX Schnellhub – alle Teile aus Edelstahl (inkl. Hydraulikaggregat, Lager etc.)

Wir von Stöcklin oder unser Partner in Ihrer Nähe beraten Sie gerne.

## Stöcklin

**Stöcklin Logistik AG**  
 Förder- und Lagertechnik  
**CH-4143 Dornach**  
 Tel. +41 (0) 61 705 81 11  
 Fax +41 (0) 61 705 84 70  
 E-Mail [unit-f@sld.ch](mailto:unit-f@sld.ch)  
 Internet [www.sld.ch](http://www.sld.ch)

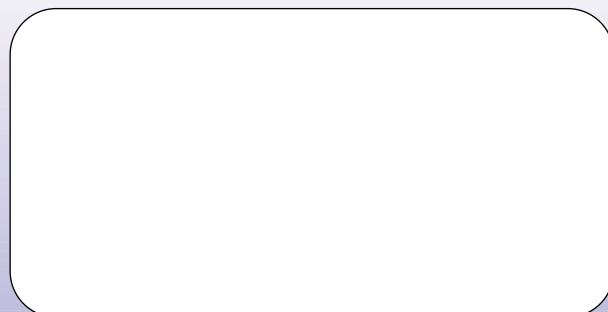

SWISS MADE / ISO 9001